

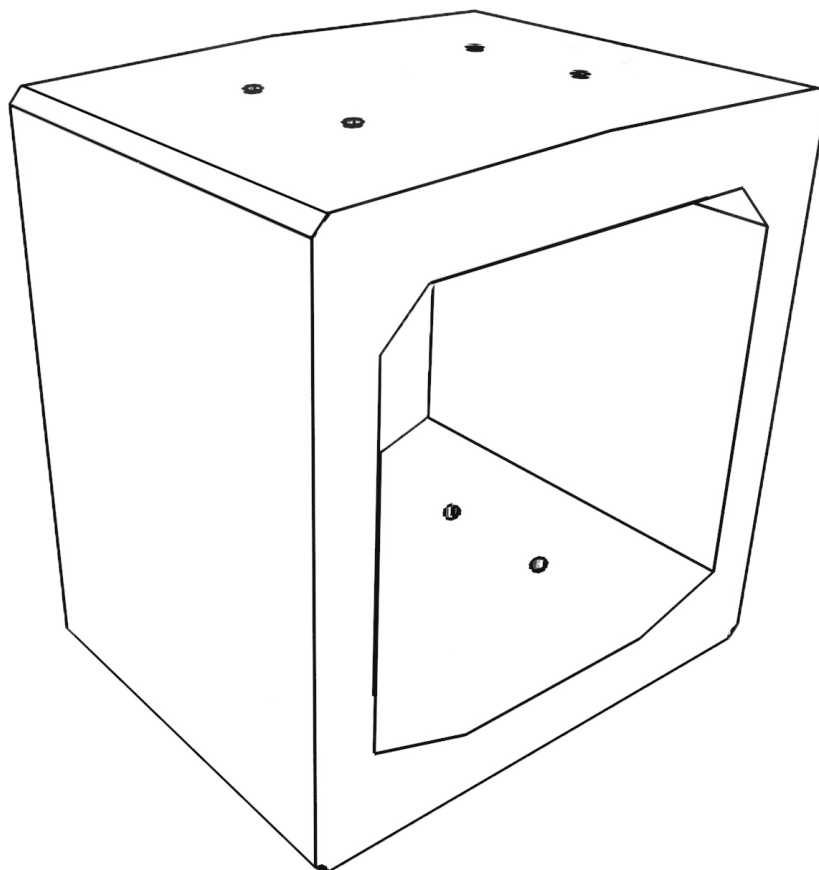

SOLBET 
KOLBUSZOWA



ELEMENTY PREFABRYKOWANE DLA TYPOWYCH PRZEPUSTÓW KOLEJOWYCH

SOLBET KOLBUSZOWA S.A.
36-100 KOLBUSZOWA, ul. Kolejowa 10
e-mail: sekretariat@solbet-kolbuszowa.pl
marketing@solbet-kolbuszowa.com.pl
tel.: 17 22 71 444, 17 22 73 970
fax: 17 22 73 974

INFOLINIA 800 13 50 23

www.solbet-kolbuszowa.com.pl

Elementy wykonywane są w oparciu o dokumentację uwzględniającą następujące piśmiennictwo techniczne, normy, instrukcje, publikacje, rozporządzenia itp.:

- [1] Rozporządzenie MTiGM z dnia 10 września 1998 r. w sprawie warunków technicznych, jakim powinny odpowiadać budowle kolejowe i ich usytuowanie (tj.: Dz.U. z 1998 r., Nr 151, poz. 987)
- [2] PN-EN 13369 Wspólne wymagania dla prefabrykatów betonowych.
- [3] PN-EN 14844+A2 Prefabrykaty z betonu. Przepusty skrzynkowe.
- [4] PN-EN 1990 Eurokod. Podstawy projektowania konstrukcji.
- [5] PN-EN 1991-1-1 Eurokod 1: Oddziaływania na konstrukcje. Część 1-1: Oddziaływania ogólne. Ciężar objętościowy, ciężar własny, obciążenia użytkowe w budynkach.
- [6] PN-EN 1991-2 Eurokod 1: Oddziaływania na konstrukcje. Część 2: Obciążenia ruchome mostów.
- [7] PN-EN 1992-1-1 Eurokod 2. Projektowanie konstrukcji z betonu. Część 1-1: Reguły ogólne i reguły dla budynków.
- [8] PN-EN 1992-2 Eurokod 2. Projektowanie konstrukcji z betonu. Część 2: Mosty z betonu. Obliczanie i reguły konstrukcyjne.
- [9] Id-1. Warunki techniczne utrzymania nawierzchni na liniach kolejowych. PKP. Warszawa 2005 r.
- [10] Id-2. Warunki techniczne dla kolejowych obiektów inżynierskich. PKP. Warszawa 2005 r.
- [11] Id-3. Warunki techniczne utrzymania podtorza kolejowego. Warszawa 2009 r.
- [12] Instrukcje kolejowe obowiązujące na PKP.

Asortyment

| L.p. | Elementy | Oznaczenie |
|------|------------------|------------|
| 1. | Element przelotu | S-100x100 |
| | | S-150x150 |
| | | S-200x200 |
| 2. | Skrzydełko | Sk-100x100 |
| | | Sk-150x150 |
| | | Sk-200x200 |
| 3. | Oczep | O-100x100 |
| | | O-150x150 |
| | | O-200x200 |
| 4. | Fundament | F-100x100 |
| | | F-150x150 |
| | | F-200x200 |

Zakres stosowania

Prefabrykaty przeznaczone są do stosowania w kolejowych obiektach inżynierskich dla przeprowadzenia cieków wodnych i przejść technologicznych przez nasypy kolejowe zarówno na liniach nowoprojektowanych jak i eksploatowanych jedno- i dwutorowych. Minimalny rozstaw torów powinien wynosić 4m. Maksymalna prędkość pociągu 200 km/h

Elementy skrzynkowe „S” zaprojektowano na oddziaływanie ruchu kolejowego zgodnie z normą [6]. Do obliczeń przyjęto Model Obciążenia 71 z odpowiednim współczynnikiem klasyfikacyjnym $\alpha=1,33$. Przewidziano standardowe utrzymanie toru.

Elementy skrzydeł „Sk” zaprojektowano przy założeniu, że są one zlokalizowane poza strefą oddziaływania ruchu kolejowego i przenoszą jedynie obciążenie od parcia czynnego masy gruntu zasypowego. Elementy „Sk” należy stosować jako usytuowane prostopadle lub skośnie pod kątem $\alpha_{\min}=60^\circ$ w stosunku do osi skrajnego toru.

Element fundamentów „F” można stosować do maksymalnej wartości współczynnika klasyfikacyjnego obciążenia $\alpha=1,21$.

ELEMENT S 100x100

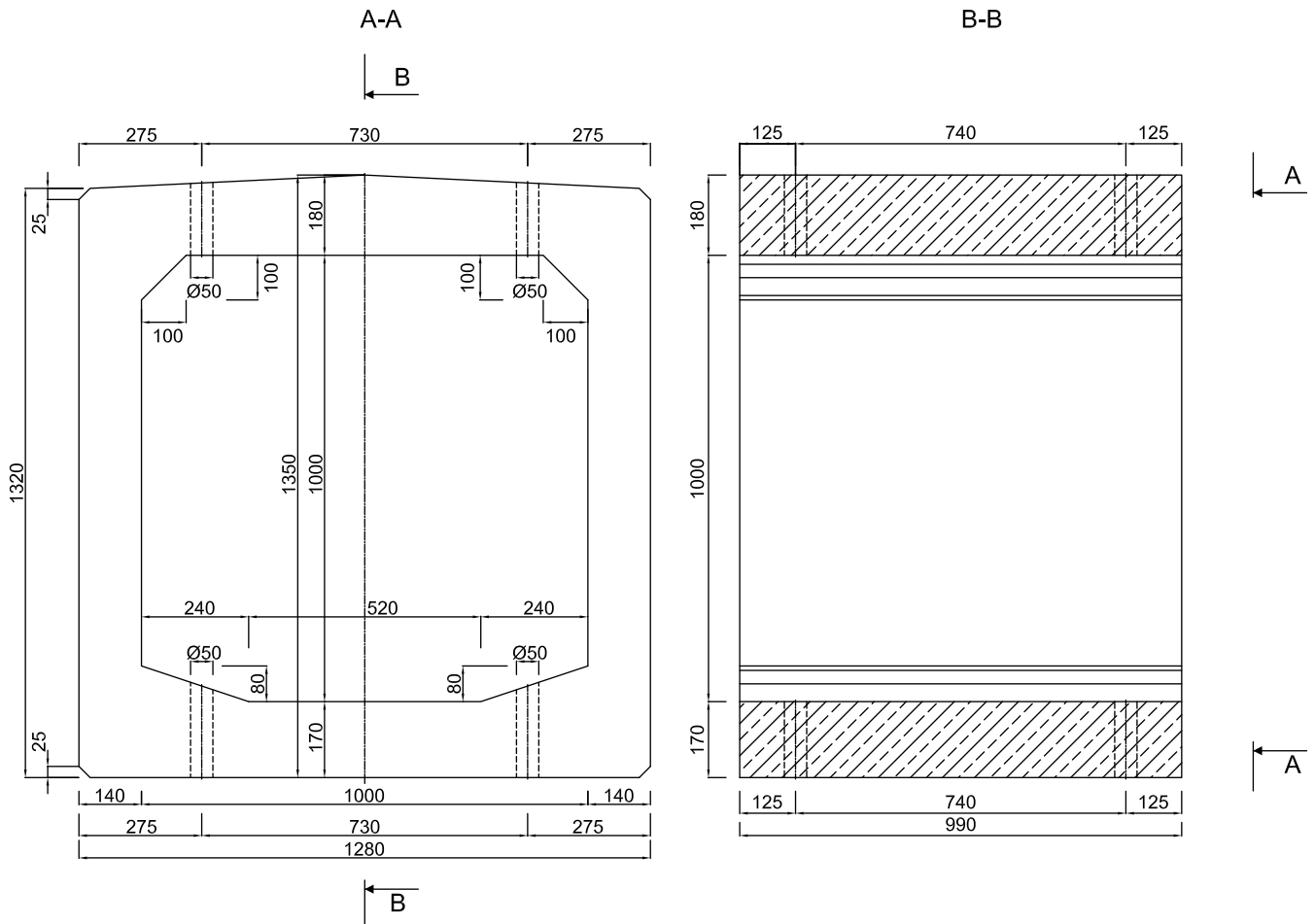

Graniczne wysokości nasypów kolejowych, przy których można stosować przedmiotowe prefabrykaty:

| L.p. | Typ prefabrykatu | H_{max} [m] |
|-----------------------------------------------------------------------------------------------------------------------------------------------------|---------------------------------|---------------|
| 1. | S-100x100, S-150x150, S-200x200 | $\leq 5,40$ |
| H_{max} – odległość od główki szyny do wierzchu płyty zespalającej Uwaga: Grubość nadsypki i podsypki pod podkładem powinna wynosić min. 1,0m. | | |